

■ 254 BF

3,6 t

Sollevatore elettromeccanico a 2 colonne con trasmissione a cardano

Electro-mechanical 2 post lift with cardan drive

Pont élévateur électromécanique 2 colonnes avec transmission par cardan

Elektromechanische 2-Säulen Hebebühne mit Kardanantrieb

- Trasmissione a cardano
- Lubrificazione automatica
- Chiocciola di sicurezza
- Bloccaggio bracci automatico
- Dispositivo Salvapiedi
- Comandi uomo presente, 24V
- Finecorsa di estremità nelle colonne
- Dispositivo di sicurezza meccanico

- Cardan drive
- Automatic lubrication
- Safety nut
- Automatic arm locking device
- Foot guards
- Dead man controls, 24V
- Limit switches inside posts
- Mechanical safety device

- Transmission par cardan
- Lubrification automatique
- Ecrou de sécurité
- Blocage automatique des bras
- Dispositif chasse-pieds
- Commandes "homme mort", 24 V
- Fin de course dans les colonnes
- Sécurité mécanique à décrochage

- Kardanantrieb
- Sicherheitsmutter
- Armarretiervorrichtung
- Automatische Armarretierung
- Fußabweiser
- Totmannschaltung, 24 V-Steuerspannung
- Hubendschalter in den Säulen
- Sicherheitsvorrichtung mit mechanischer Auslösung

WERTHER



254 BF

3,6 t

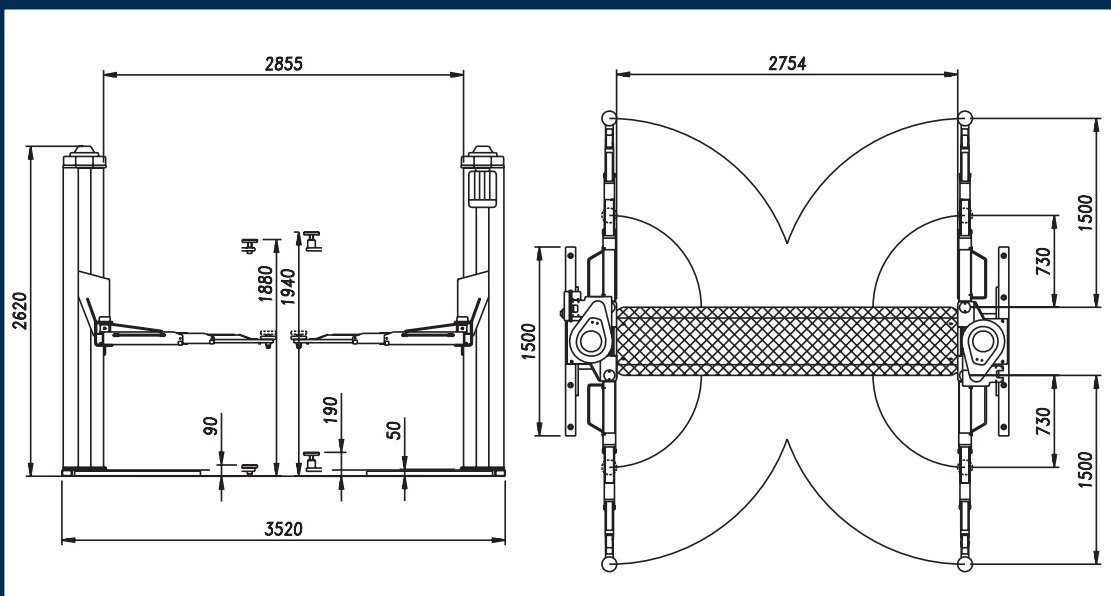

Dati tecnici - Technical data - Caractéristiques techniques - Technische Eigenschaften

Funzionamento • Operation • Fonctionnement • Funktionsweise	Elettromeccanico / Electro mechanic / Électro-mécanique / Elektromechanisch
Portata • Capacity • Capacité • Tragfähigkeit	3.600 kg
Peso • Weight • Poids • Gewicht	900 kg
Salita/Discesa • Lifting/lowering • Levage/descente • Hub/Senkzeit	55 s
Altezza di sollev. • Lifting height • Hauteur de levage • Hubhöhe	1880 mm
Motore • Motor • Puissance moteur • Motorleistung	2x2,6 kW - 3ph. 230-400V/50Hz

Opzioni - Optionals - Options - Sonderzubehör

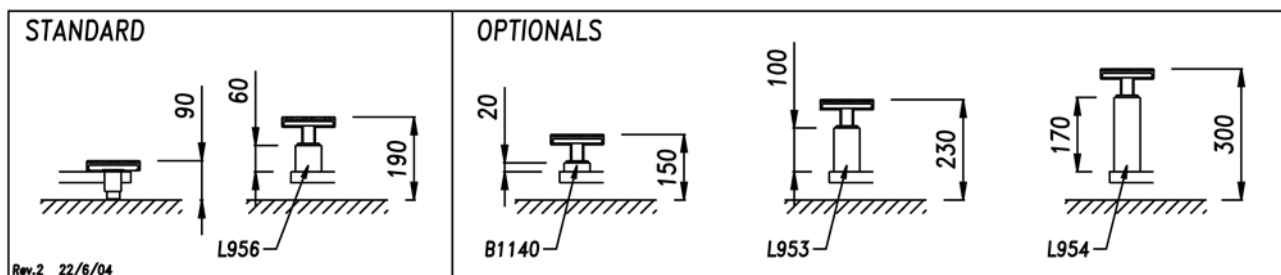

- Estensioni per tamponi di sollevamento
- Lifting pad extensions

- Rallonges pour tampons de levage
- Hubspindelverlängerungen

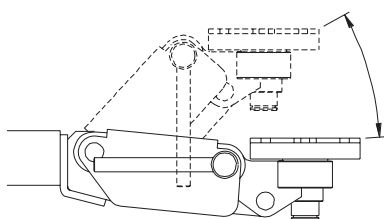

- Tamponi "Click System": si veda apposita scheda
- "Click System" pads: see relevant datasheet hereafter
- Tampons de levage "Click System": voir fiche technique
- Tragteller mit "Click System"-Höhenverstellung: siehe eigenes Datenblatt



WERTHER INTERNATIONAL S.p.A.

Via F. Brunelleschi, 12 - 42040 Cadè (RE) Italy - Tel. ++39 0522 9431 - Fax ++39 0522 941997
www.wertherint.com - e-mail: sales@wertherint.com

Il fabbricante, nell'ambito del costante miglioramento dei propri prodotti, si riserva il diritto di apportare modifiche senza preavviso. - The company reserves the right to introduce improvements in design or specification without prior notice. - Der Hersteller behält sich das Recht vor, im Zuge der technischen Weiterentwicklung, technische Eigenschaften ohne Vorankündigung zu ändern. - Le fabricant dans le but d'améliorer constamment ses produits, se réserve le droit d'apporter des modifications sans préavis. - La compañía Werther se reserva de todos modos el derecho de aportar todas las modificaciones que considera necesarias para mejorar la estética o el funcionamiento de los productos, sin tener la obligación de avisar de ello.