

LT5.0/A - LT7.5/A - LT8.5/A - LT10.0/A

5,0 t

7,5 t

8,5 t

10,0 t



Sollevatore a colonne mobili

Mobile single post lifts

Élévateurs a colonnes mobiles

Fahrbare radgreifer-Hebeböcke

- Sollevamento elettromeccanico mediante sistema vite-chiocciola
- Chiocciola portante e di sicurezza di eguale dimensione in nylatron
- Centrale di comando computerizzata
- Auto-livellamento elettronico delle colonne
- Visualizzazione grafica di funzionamento su grande display a cristalli liquidi con indicazione della quota di ogni colonna
- Autodiagnosi dei guasti e segnalazione degli stessi sul display
- Quadro di comando montato a bordo colonna o carrellata (opzionale)

- Electro-mechanical by screw-nut
- Bearing & safety nuts of same dimensions made of nylatron
- Computerised control unit
- Electronic control of the equal level of the colums
- Graphic visualisation of the functioning and of the lifting height of each column on a big crystal display
- Self-diagnosis and visualisation on the display of any damage
- Control unit mounted on the master column or installed on a mobile console (optional)

- Electromécanique
- Ecrous porteur et de sécurité de même taille en nylatron
- Unité de commande assisté par microprocesseur
- Isonivelage électronique
- Grand écran à cristaux liquides éclairé avec message et graphique des informations
- Signalisation et auto-diagnostique des anomalies
- Coffret de commande monté sur la colonne principale ou pupitre mobil (option)

- Elektro-mechanisch
- Tragmutter und Sicherheitsmutter aus nylatron
- Computergesteuertes Steuergerät
- Elektronisches automatisches Ausgleich der Hebesäulen
- Anzeige von Meldungen und Betriebsgrafik jeder Hebesäule auf großflächigem Flüssigkristall Display
- Selbstdiagnose und Signalisierung der Störungen auf dem Display
- Steuergerät entweder an der Haupthebesäule oder auf mobilem Steuerpult (Option)

WERTHER



LT5.0/A - LT7.5/A - LT8.5/A - LT10.0/A

5,0 t

7,5 t

8,5 t

10,0 t

Type	A	B	C	D	E	F	G	H	K	I	L	M
LT5,0/A	2450	1750	100	300	305	455	530	1000	1080	810	580	80
LT7,5/A	2560	1750	150	300	305	455	530	1000	1090	820	580	80
LT8,5/A	2560	1750	150	300	305	455	530	1000	1090	820	580	80
LT10,0/A	2560	1650	150	300	305	455	530	1000	1090	820	580	80

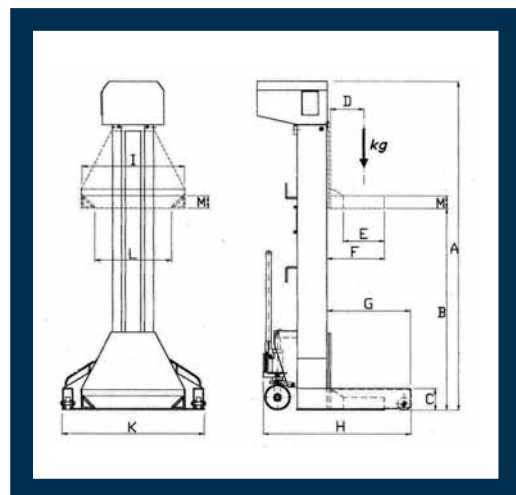

Modello / Model / Modèle / Modell	LT5,0/A	LT7,5/A	LT8,5/A	LT10,0/A
Capacità massima • Max. Load Capacity Capacité max • Tragfähigkeit tons/t	5,0	7.5	8.5	10,0
Corso • Stroke • Course • Hub	mm	1750	1750	1650
Tempo di sollevamento • Lifting time Temps de levage • Hubzeit	sec/sek	300	175	175
Dimensione del pneumatico • Tyre dimensions Dimensions de pneus • Reifenabmessungen		900-1200	900-1200	900-1200
Potenza elettrica • Installed power Puissance électrique • Motor Leistung	Kw	1,5	2,2	3,0
Sincronizzazione elettronica • Electronic synchronisation Isonivellage électronique • Elektronischer Ausgleich	4-6-8	x	x	x
Sensore ostacolo sottoforca • Safety device under fork obstacle Detecteur d'obstacle • Zensor bei Hindernis		x	x	x
Comandi "uomo presente" • "Dead man" control push-buttons Contacteur "Homme-mort" • Totmannknopf		x	x	x
Fincorsa elettronico e meccanico • Electronic & mechanical end-stroke Fin de course haut et bas • Automatische Endschalte		x	x	x
Lunghezza cavi di collegamento colonne • Connecting column cable length m. Longueur de cable entre colonnes • Länge der Kabel zwischen den Säulen	m.	12	12	12
Timone di manovra idraulico • Hydraulic manoeuvre wheel jack Timon hydraulique de manoeuvre • Fahrgestell		optional	x	x
Peso • Weight • Poids • Gewicht	kg	350	410	430

Opzioni - Optionals - Options - Sonderzubehör



Unità di comando carrellata
Control unit on separate mobile desk
Pupitre de commande sur console mobile
Schaltaggregat auf mobilem Steuerpult

- Set riduzioni forche
- Segnalatore luminoso e/o acustico
- Appoggi registrabili piedi
- Traversa libera ruote, portata 15 tons
- Pulsante per arresto di emergenza su colonne secondarie
- Prolungamento cavi collegamento tra colonne, oltre lo standard (12 metri)
- Cavalletti di sostegno, portata 7,5 e 10 tons

- Set of fork reduction for smaller wheels
- Lighting & acoustic signal
- Adjusting screw for column legs
- 15 ton free wheel cross beam
- Emergency button on secondary columns
- Longer cables exceeding the standard (12 meters)
- 7,5 & 10 ton axle stand

- Réduction fourches
- Signal lumineux et acoustique de mouvement
- Ecrous de réglage des pieds
- Traverse 15 ton
- Bouton d'arrêt d'urgence monté sur chaque colonne
- Rallonge des câbles de connexion des colonnes (standard 12 m)
- Chandelles, capacité 7,5 et 10 tonnes

- Gabelverkleinerung
- Bewegungsleuchtmelder
- Regulierbare Schrauben auf die Säulenfüßen
- 15 ton Freirad-Querträger
- Pilz-Notschalt auf jedem Hebeböck
- Kabelverlängerung (standard 12 m)
- Unterchassis Stützböck, Tragkraft 7,5 und 10 Tonnen



WERTHER INTERNATIONAL S.p.A.

Via F. Brunelleschi, 12 - 42100 Cadè (RE) Italy - Tel. ++39 0522 9431 - Fax ++39 0522 941997
www.wertherint.com - e-mail: sales@wertherint.com

Il fabbricante, nell'ambito del costante miglioramento dei propri prodotti, si riserva il diritto di apportare modifiche senza preavviso. - The company reserves the right to introduce improvements in design or specification without prior notice. - Der Hersteller behält sich das Recht vor, im Zuge der technischen Weiterentwicklung, technische Eigenschaften ohne Vorankündigung zu ändern. - Le fabricant dans le but d'améliorer constamment ses produits, se réserve le droit d'apporter des modifications sans préavis. - La compañía Werther se reserva de todos modos el derecho de aportar todas las modificaciones que considera necesarias para mejorar la estética o el funcionamiento de los productos, sin tener la obligación de avisar de ello.