

# STRATOS SR/M **3,2 t**



**Sollevatore idraulico a forbice a profilo super-ribassato**

**Extra-low-profile hydraulic scissors lift**

**Pont à ciseaux super-surbaissé**

**Elektrohydraulische Scherenhebebühne mit extra-niedriger Überfahrhöhe**

- Rampette di salita e discesa di facile movimentazione
- Parallelismo idraulico e sincronismo delle pedane
- Sicurezza idraulica in caso di sovraccarico
- Sicurezza idraulica in caso di rottura dei tubi
- Regolazione automatica della discesa
- Comandi uomo presente, 24V
- Serie 4 tamponi in gomma
- Segnale acustico ultimo tratto di discesa

- Easy to handle drive-on and drive-off ramps
- Hydraulically synchronized platforms
- Overload safety-valve
- Safety-valve in case of sudden loss of pressure
- Automatic lowering control
- "Dead man" controls 24V
- Set of 4 rubber pads
- 'Buzzer' on last portion of descent

- Rampes de montée et descente
- Parallélisme hydraulique et synchronisme des plateformes de levage
- Sécurité hydraulique en cas de surcharge
- Sécurité hydraulique en cas de rupture de tuyauterie
- Autorégulation de descente
- Commandes de type "homme mort" à 24V
- Jeux de 4 taquets en caoutchouc
- Signal sonore sur la dernière partie de descente

- Einfachste Bedienung der Auf- und Abfahrtrampen
- Hydraulische Gleichlaufregulierung der Fahrschienen
- Überlastsicherung mittels Überdruckventil
- Rohrbruchsicherung
- Automatische Senkregulierung
- Totmann-Steuerung (24 V-Niederspannung)
- 4 Fahrzeugaufnahme-Gummiblöcke
- Akustisches Signal im letzten Teil der Senkbewegung

# WERTHER



# STRATOS SR/M

## 3,2 t

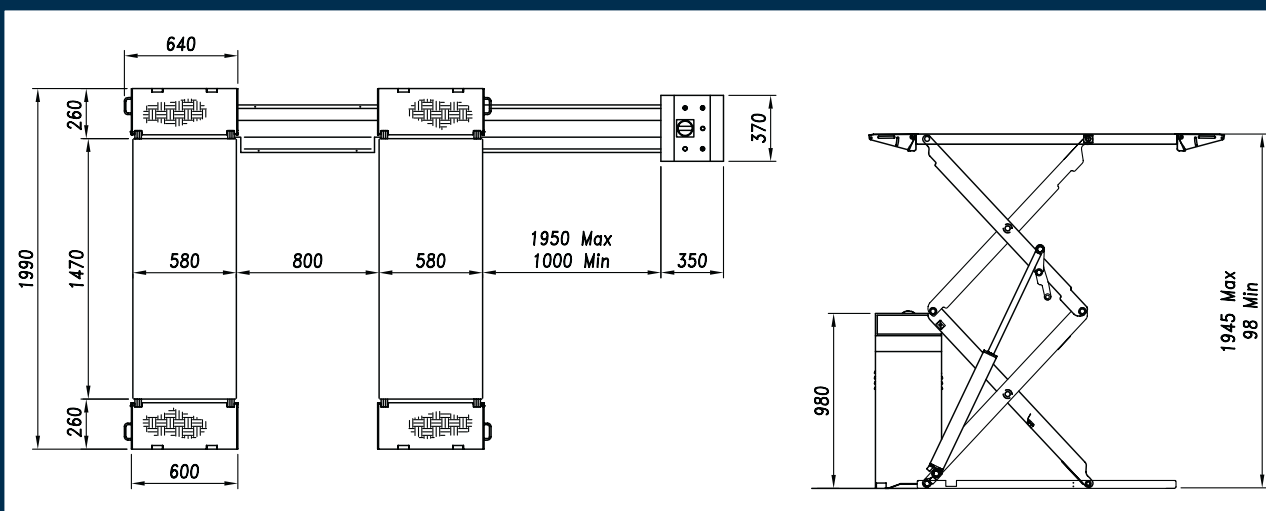

### Dati tecnici - Technical data - Caractéristiques techniques - Technische Eigenschaften

Funzionamento • Operation • Fonctionnement • Funktionsweise	Elettroidraulico • Electro-hydraulic • Électrohydraulique • Elektrohydraulisch
Portata • Capacity • Capacité • Tragfähigkeit	3.200 kg
Peso • Weight • Poids • Gewicht	730 kg
Salita/Discesa • Lifting/lowering • Levage/descente • Hub/Senkzeit	35/40 s
Altezza di sollev. • Lifting height • Hauteur de levage • Hubhöhe	1945 mm
Motore • Motor • Puissance moteur • Motorleistung	2,2 kW -230-400V/50Hz 3ph

- Altezza minima: 98 mm
- Facile accesso anche con vetture ribassate
- Minimal height: 98 mm
- Easy to drive-over even with low cars
- Hauteur minimum: 98 mm
- Accès très facile même avec voitures très basses
- Mindesthöhe: 98 mm
- Einfaches Überfahren auch mit tiefgelegten Fahrzeugen



- Doppio circuito idraulico di sicurezza
- Coppia di cilindri volumetrici sotto ciascuna pedana
- Double hydraulic system
- Double volumetric cylinder under each platform
- Système hydraulique double
- Double vérin hydraulique sous chaque plateforme
- Zweifaches Hydrauliksystem
- Doppelzylinder in jeder Schere

### Opzioni - Optionals - Options - Sonderzubehör

- Prolunghe per tubi idraulici (1 m / 2 m)
- Esecuzione monofase
- Telaio per incasso
- Kit scivoli per incasso
- Traverse per veicoli speciali
- Rallonges pour tuyaux hydrauliques (1 m / 2 m)
- Version monophasée
- Cadre de montage en encastrement
- Kit de glissières encastrées
- Traverses pour véhicules spéciaux
- Hose extensions (1 m / 2 m)
- Single phase version
- Recess frame
- Kit of embedded run-on and run-off skids
- Crosspieces for special vehicles
- Schlauchverlängerungen (1 m / 2 m)
- Einphasige Ausführung
- Bodeneinbaurahmen
- Satz Einbau-Abrollrampen
- Traversen für Sonderfahrzeuge



**WERTHER INTERNATIONAL S.p.A.**

Via F. Brunelleschi, 12 - 42100 Cadè (RE) Italy - Tel. +39 0522 9431 - Fax +39 0522 941997

[www.wertherint.com](http://www.wertherint.com) - e-mail: [sales@wertherint.com](mailto:sales@wertherint.com)

Il fabbricante, nell'ambito del costante miglioramento dei propri prodotti, si riserva il diritto di apportare modifiche senza preavviso. - The company reserves the right to introduce improvements in design or specification without prior notice. - Der Hersteller behält sich das Recht vor, im Zuge der technischen Weiterentwicklung, technische Eigenschaften ohne Vorankündigung zu ändern. - Le fabricant dans le but d'améliorer constamment ses produits, se réserve le droit d'apporter des modifications sans préavis. - La compañía Werther se reserva de todos modos el derecho de aportar todas las modificaciones que considera necesarias para mejorar la estética o el funcionamiento de los productos, sin tener la obligación de avisar de ello.